

SCHWARZBECK MESS - ELEKTRONIK

An der Klinge 29 D-69250 Schönau Tel.: 06228/1001 Fax.: (49)6228/1003

KFZ-Bordnetznachbildung NNBM 8126-F Single path Vehicle LISN NNBM 8126-F

Anwendung:

Die unsymmetrische, einpolige Bordnetznachbildung NNBM 8126 wird hauptsächlich zur Messung der Störspannung im HF-VHF-Bereich von (0.1) 1 MHz bis ca. 150 MHz auf Bordnetzen (z.B. KFZ, Flugzeuge, Schiffe...) verwendet. Die Nachbildungsimpedanz entspricht den Anforderungen in CISPR 16 ($5\mu\text{H} + 5\ \Omega \parallel 50\ \Omega$). Die zulässige Dauerstromaufnahme des Prüflings beträgt 400 A, kurzzeitig können über 500 A entnommen werden. Der Prüfling wird an den Flügelklemmen der Frontplatte angeschlossen.

Application:

The main application of the unsymmetrical single path LISN NNBM 8126 is the measurement of interference voltage in vehicles, aircrafts and ships in the HF-VHF range (0.1) 1 - 150 MHz. The impedance characteristic is realized according to CISPR 16 ($5\mu\text{H} + 5\ \Omega \parallel 50\ \Omega$). The continuous current rating is 400 Amps., for short time more than 500 Amps. can be demanded. The EuT is connected to the wing terminals at the front panel.

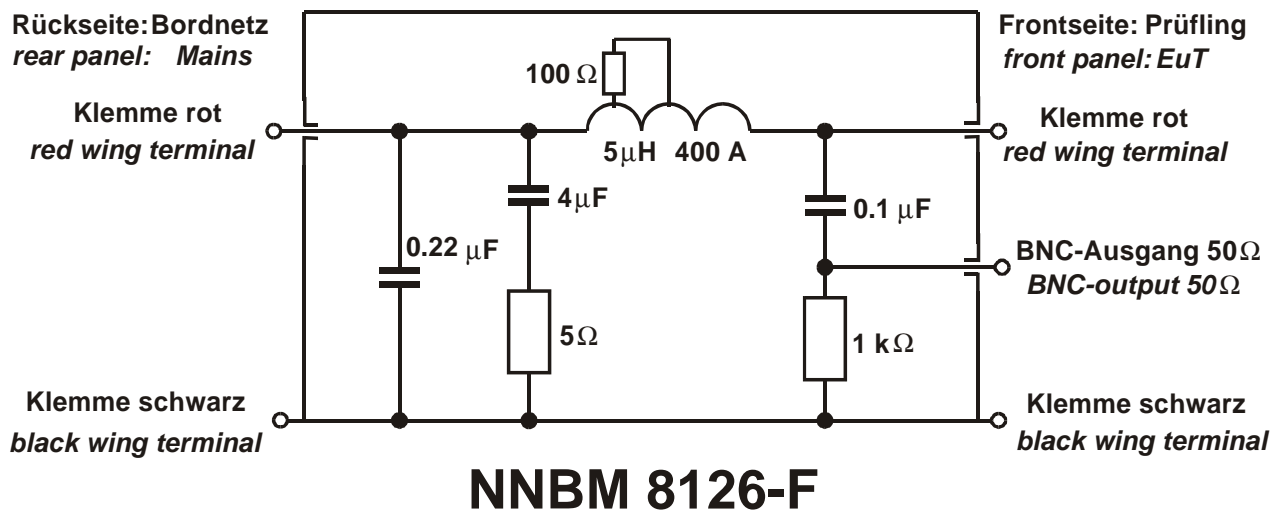

Technische Daten:

Frequenzbereich:	(0.1) 1 MHz - 150 MHz
Max. Dauerbetriebsstrom:	400 A
Max. Strom (kurzzeitig)	500 A
Max. Netzspannung (DC):	600 V
Max. Netzspannung (50/60 Hz AC):	400 V
Nachbildungs-Impedanz:	$5\mu\text{H} + 5\ \Omega \parallel 50\ \Omega$ (+/- 10 %)
Widerstand der Spulenwindung:	< 3.0 mΩ
Impedanz (50 Hz):	4.2 mΩ
Impedanz (400 Hz):	13 mΩ
Prüflingsanschluß: Flügelklemmen	
Abmessungen: BxHxT + (Klemmen)	160 x 160 x 260 +(120) mm
Gewicht:	4.3 kg

Specifications:

Frequency Range:	(0.1) 1 MHz - 150 MHz
Max. cont. current:	400 A
Max. current (limited time)	500 A
Max Voltage (DC)	600 V
Max. Voltage (AC 50/60 Hz):	400 V
Impedance:	$5\mu\text{H} + 5\ \Omega \parallel 50\ \Omega$ (+/- 10 %)
DC-Resistance mains-EuT:	< 3.0 mΩ
Impedance (50 Hz):	4.2 mΩ
Impedance (400 Hz):	13 mΩ
EuT Connectors: Wing terminals	
Dimensions: WxHxD+(Terminals)	160 x 160 x 260 +(120) mm
Weight:	4.3 kg

SCHWARZBECK MESS - ELEKTRONIK

An der Klinge 29 D-69250 Schönau Tel.: 06228/1001 Fax.: (49)6228/1003

KFZ-Bordnetznachbildung NNBM 8126-F Single path Vehicle LISN NNBM 8126-F

